

第63回近畿中学校総合体育大会

平成26年8月8日（金）・9日（土） 加古川市立総合体育館

8月8日（木） 加古川市立総合体育館

		加古川市立総合体育館 Aコート				加古川市立総合体育館 Bコート				加古川市立総合体育館 Cコート			
1	10:00	女 1回戦	那 賀 — 高 南 (和歌山) (大阪)		女 1回戦	立命館守山 — 緑ヶ丘 (滋賀) (奈良)		女 1回戦	荒 川 — 能 登 川 (和歌山) (滋賀)		女 1回戦	28 18 — 2 5	
	11:10		11 5 — 15 36	10 5 — 9 23		28 10 — 3 5							
2	11:20	男 1回戦	上 — 魚 住 東 (奈良) (兵庫)		男 1回戦	貴 志 川 — 彦 根 南 (和歌山) (滋賀)		女 1回戦	大 瀬 — 望 海 (奈良) (兵庫)		女 1回戦	31 16 — 10 15	
	12:30		25 13 — 16 28	24 11 — 7 15		31 15 — 10 15							
3	12:40	男 1回戦	彦 根 東 — 岩 出 (滋賀) (和歌山)		男 1回戦	緑ヶ丘 — 大 住 (奈良) (京都)		/					
	13:50		32 15 — 8 16	31 15 — 19 35									
4	14:00	女 2回戦	高 南 — 大 住 (大阪) (京都)		女 2回戦	緑ヶ丘 — 魚 住 東 (奈良) (兵庫)		女 2回戦	荒 川 — 培 良 (和歌山) (京都)		女 2回戦	14 7 — 13 34	
	15:10		17 10 — 8 16	29 13 — 11 21		14 7 — 21 34							
5	15:20	男 2回戦	魚 住 東 — 培 良 (兵庫) (京都)		男 2回戦	貴 志 川 — 箕 面 第五 (和歌山) (大阪)		女 2回戦	大 瀬 — 住 吉 第一 (奈良) (大阪)		女 2回戦	13 7 — 9 23	
	16:30		28 12 — 20 39	18 13 — 10 26		13 6 — 14 23							
6	16:40	男 2回戦	彦 根 東 — 高 砂 (滋賀) (兵庫)		男 2回戦	大 住 — 大体大浪商 (京都) (大阪)		/					
	17:50		16 8 — 13 23	27 17 — 10 21									

8月9日（金） 加古川市立総合体育館

		加古川市立総合体育館 Aコート				加古川市立総合体育館 Bコート					
1	9:30	女 準決勝	高 南 — 緑ヶ丘 (大阪) (奈良)		女 準決勝	住 吉 第一 — 培 良 (大阪) (京都)		/			
	10:40		15 11 — 9 22	14 6 — 9 17							
2	10:50	男 準決勝	培 良 — 箕 面 第五 (京都) (大阪)		男 準決勝	大 住 — 高 砂 (京都) (兵庫)		/			
	12:00		32 15 — 8 18	30 13 — 12 24							
3	12:30	女	決 勝 緑ヶ丘 — 培 良 (奈良) (京都)		女	第 3 代 表 決 定 戦 高 南 — 住 吉 第一 (大阪) (大阪)		/			
	13:40		36 3 — 3 37	12 4 — 6 16							
4	13:50	男	決 勝 培 良 — 大 住 (京都) (京都)		男	第 3 代 表 決 定 戦 箕 面 第五 — 高 砂 (大阪) (兵庫)		/			
	15:00		41 22 — 11 29	18 10 — 11 24							

男子の部結果

優勝	京田辺市立 培良中学校
2位	京田辺市立 大住中学校
3位 (第3代表)	高砂市立 高砂中学校
3位	箕面市立 第五中学校

上位3チームが全国大会に出場

女子の部結果

優勝	京田辺市立 培良中学校
2位	生駒市立 緑ヶ丘中学校
3位 (第3代表)	大阪市立 住吉第一中学校
3位	高石市立 高南中学校

上位3チームが全国大会に出場

組 み 合 わ せ

男 子

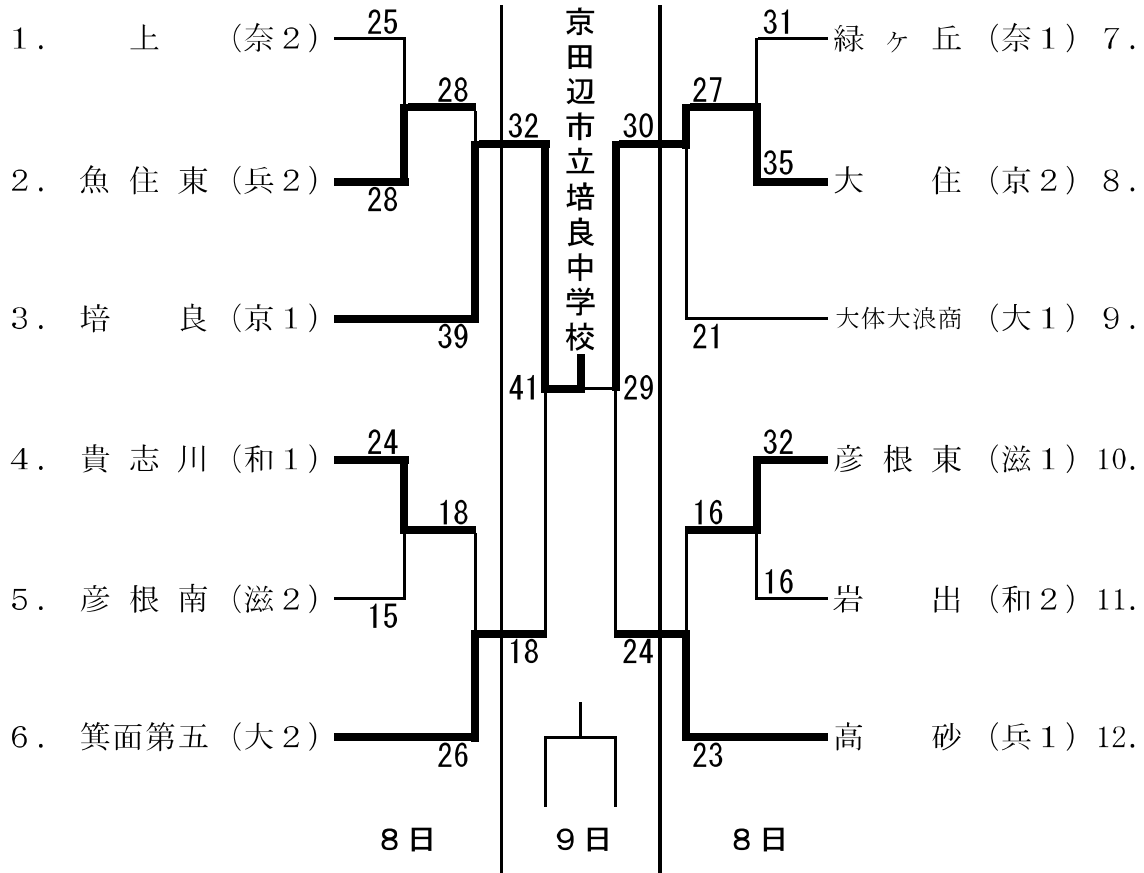

女 子

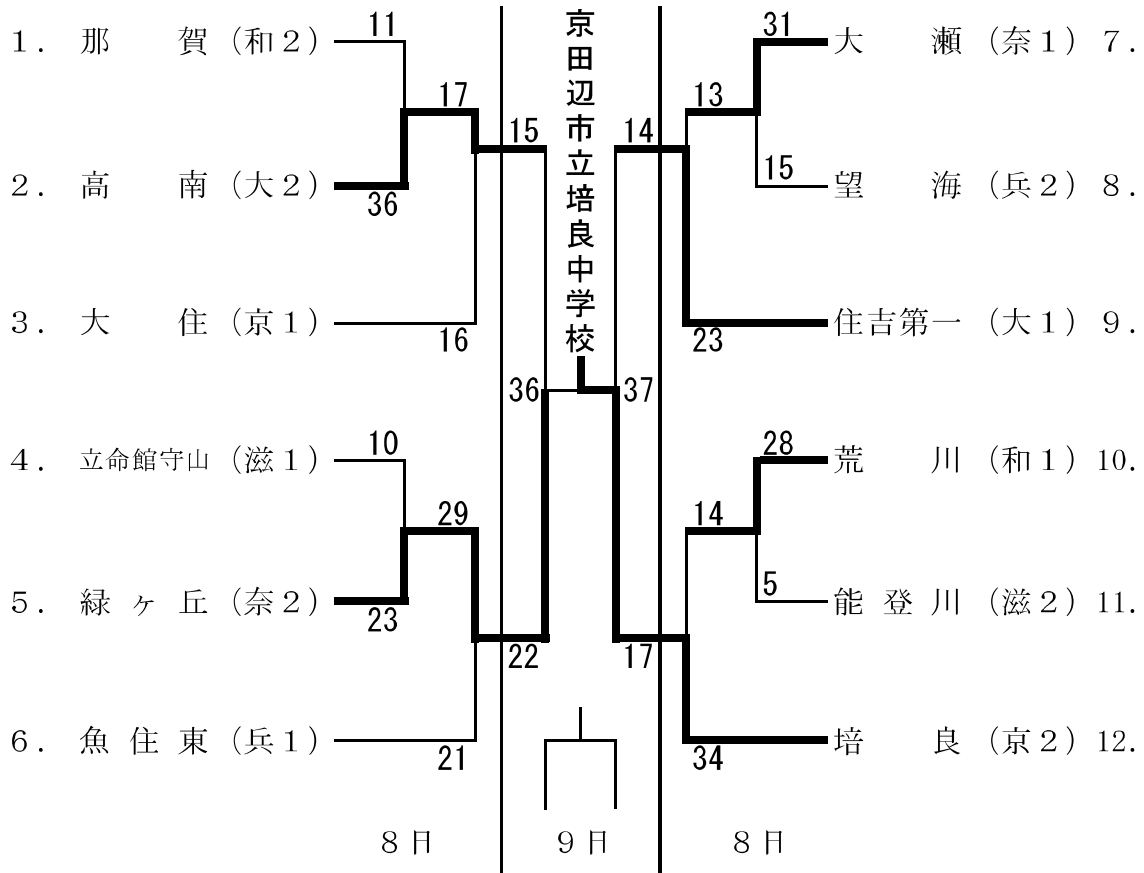

第63回近畿中学校総合体育大会

平成26年8月8日（金）・9日（土）

加古川市立総合体育館

8月8日（金） 加古川市立総合体育館

		A（メインアリーナ）			B（メインアリーナ）			C（サブアリーナ）		
①	10:00 ～ 11:10	女	那賀一高	南	女	立命館守山一緑ヶ丘	女	荒川一能登川		
②	11:20 ～ 12:30	男	上魚住東	男	貴志川一彦根南	女	大瀬一望海			
③	12:40 ～ 13:50	男	彦根東一岩出	男	緑ヶ丘一大住					
④	14:00 ～ 15:10	女	① の勝者	大住	女	① の勝者	魚住東	女	① の勝者	培良
⑤	15:20 ～ 16:30	男	② の勝者	培良	男	② の勝者	箕面第五	女	② の勝者	住吉第一
⑥	16:40 ～ 17:50	男	③ の勝者	高砂	男	③ の勝者	大体大浪商			

8月9日（土） 加古川市立総合体育館

		A（メインアリーナ）			B（メインアリーナ）		
①	9:30 ～ 10:40	準決勝	女	—	女	—	
②	10:50 ～ 12:00	準決勝	男	—	男	—	
③	13:00 ～ 14:10	決勝 第3代表決定戦	女	決勝 —	女	3決 —	
④	14:20 ～ 15:30	決勝 第3代表決定戦	男	決勝 —	男	3決 —	

組み合わせ

男子

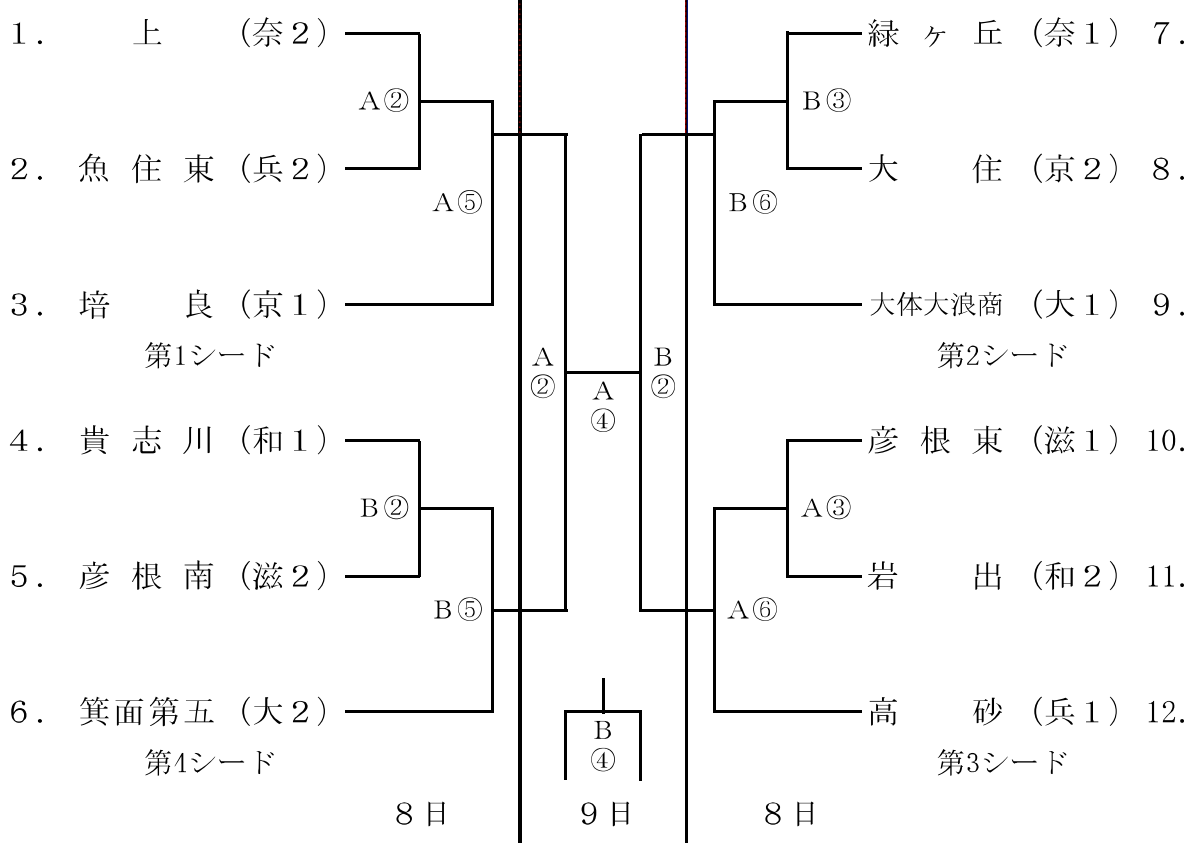

女子

